



WEIGHCONT

WIEGEN UND KONTINUIERLICH MISCHEN

KAPAZITÄT
20 BIS 120 TON/M³ PRO STUNDE
UNBESCHRÄNKTE ANZAHL VON
WÄGEBEHÄLTERN



5 Wägebältern Weighcont Mischer

Der Weighcont Mischer ist geeignet für Düngermischungen aus staubförmigen und granuliertem Dünger.

Die Maschine verarbeitet alle Rohstoffe zu einer ausgezeichneten Mischung. Nach dem Mischprozess kann das Produkt zu einer Abfüllstation transportiert werden. Dieser Mischer arbeitet mit der modernsten Technik. Der Weighcont Mischer besteht aus zwei oder mehr aus rostfreiem Stahl gefertigten Wägebältern.

Ein Computer steuert und kontrolliert mittels eines

variablen Elektro-oder hydraulischen Regelungssystems den gesamten kontinuierlich ablaufenden Wiege und Mischprozess. Die Rohstoffe werden mit rostfreien Gurtbändern dosiert. Jeder Wiegebehälter ist auf einem digitalen Wiegesystem montiert. Dieses System nimmt automatisch Korrekturen der zu dosierenden Mengen vor. Dies garantiert eine genaue Förderung der Materialien durch die Gurtbänder, wie es gefordert wird. Die Dosierbänder transportieren die Komponenten zum zentralen Transportband. Die Wägebältern haben offene Kopfteile, so dass sie von oben mit einem Radlader oder einem Gabelstapler gefüllt werden können. Alle Prozesse der Maschine

werden von einem separaten Computer gesteuert, oder es kann ein PC aus einem PC Netzwerk Verwendung finden. Dies gibt dem Bediener vollständige Kontrolle auf die Qualität der gemischten Materialien. Jeder Wägebältern hat eine große Anzeige, die Information über die Art von Materialien und das tatsächliche Gewicht des Materials liefert. Während des Mischvorgangs entleeren die Wägebältern das Produkt und dieses wird gleichzeitig zum zentralen Transportband gefördert. Wenn notwendig kann eine Mischschnecke am Ende des zentralen Förderbandes installiert werden. Die Maschine kann mit einer unbeschränkten Anzahl von Wägebältern mit einer Kapazität von 4 bis 12 Tonnen hergestellt werden. Die Mischleistung hängt von der Anzahl der Wägebältern ab. Die Maschine kann nach Kundenvorstellungen variiert werden.

6 Wägebältern Weighcont Mischer



3 Wägebältern
Weighcont Mischer
und Small Bag
Abfüllmaschine





Molenpad 10,
1756 EE 't Zand N.H.
The Netherlands

Tel.: +31 (0)224 591213
www.emt.tech
email: emt@emt.tech

BEISPIEL
WEIGHCONT & BIG BAG ABFÜLLMASCHINE

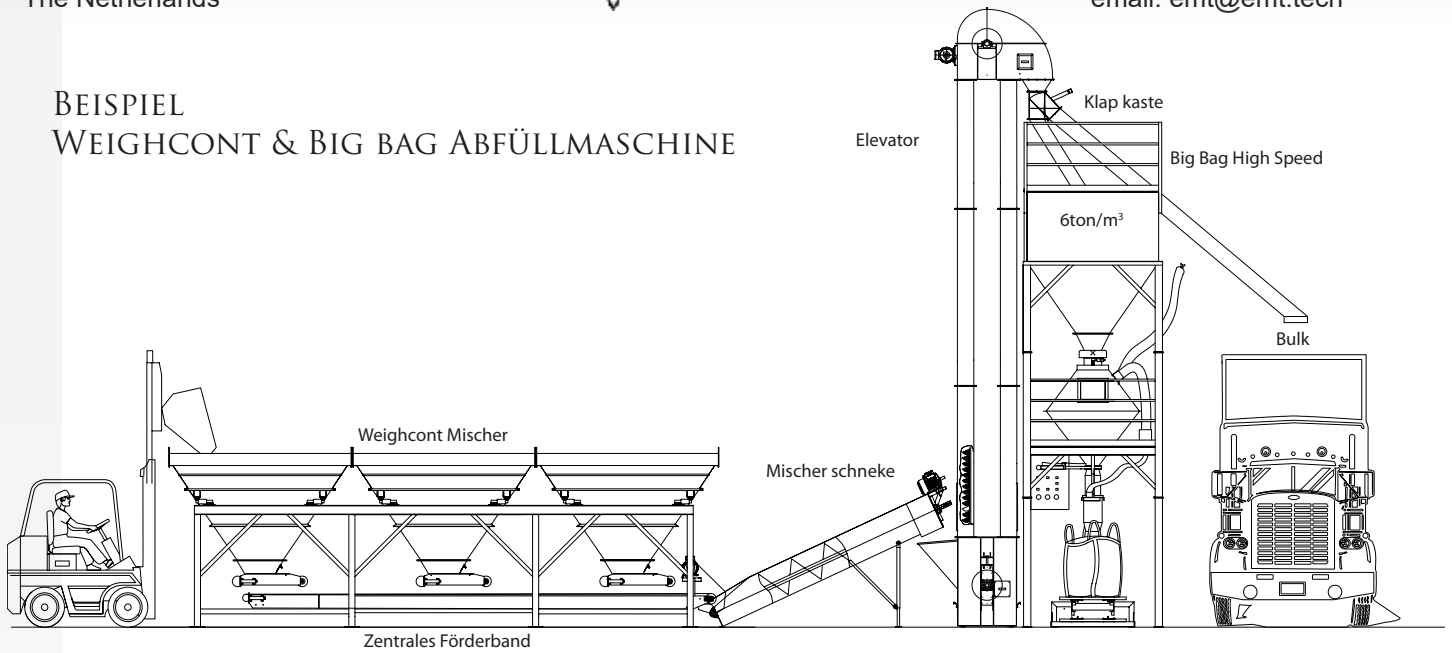

Weighcont	
Mischbehälter	3 mm rostfreier Stahl
Inspektionsgang	rostfreier Stahl
Farbeschichtung für Normalstahl	Rostschutz + 2 Komponenten Polyamide Endlack
Colour	RAL no. 6029, Grün
Mischbehälter entleerung	Dosierband
Wiegetechnik	Digitale Wägezellen und großes Display
Mischbehälter Abdeckung	Offen mit Klumpengitter
Wiegerrahmen	100 x 100 x 4 mm Normalstahl
Wiegerrahmentiefe	2340 mm
Motor	B3 Fuss 1400 U/min, Class F
Motor Schutzgrad	IP 56, extra wasser und Staub dicht
Schweißnaht	Beidseitig geschweißt
Normal Stahl Behandlung	Normalstahl ist Metall gestrahlt
Aufstellung	Auf ebener waagerechter Fläche
Mischzeit	Kontinuierlich (Weighcontcontroll)
Max. Belastung der Wägezellen	4x 3400= 13600 kg
Wägezellenkabel	Verlegt in Schutzrohr
Schaltschrank	PVC IP 65, CE norm
Steuerung	Computer gesteuert
Rahmenkonstruktion	Rohrprofil Normalstahl St 37
Siebkonstruktion	Bandstahl, Normalstahl St 37
Mischerleistung	10 bis 120 Ton pro stunde
Elektrokabel	Flexible/ neoprene
Norm	Conform European Norms CE no. 89/392 EEG, Machine directive changed by no. 91/368 EE

3 WÄGEBEHÄLTER WEIGHCONT MISCHER

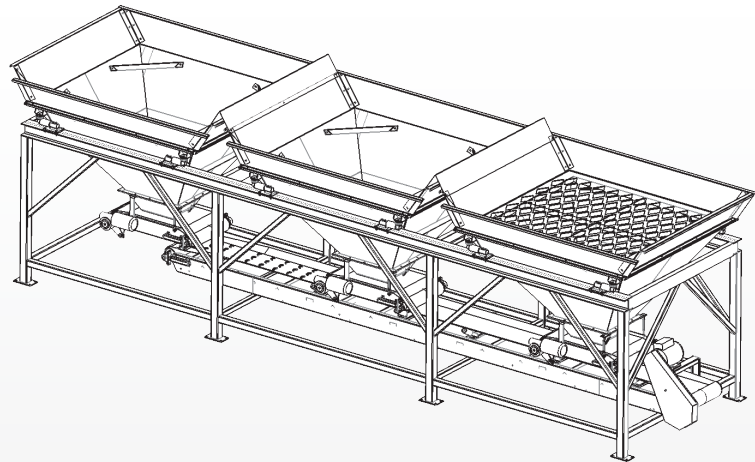

DRAUFSICHT WEIGHCONT MIT 4 TONNEN WÄGEBEHÄLTER

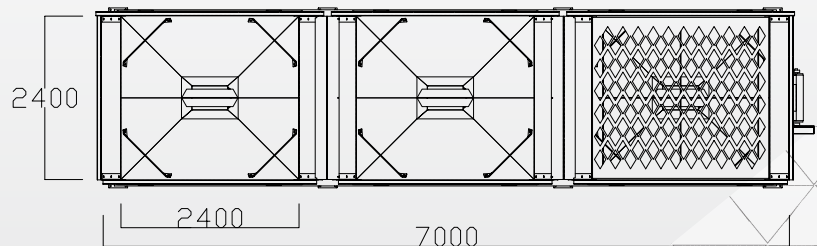

Technische Spezifikation Weighcont Mischer	Grundlage ist eine Breite der Mischbehälter von 2400 mm			Für Kundenwünsche
	2 Mischbehälter	4 Mischbehälter	8 Mischbehälter	Unbegrenzte Anzahl
Füllhöhe	2300 mm	2300 mm	2300 mm	2300- unbegrenzt
Totale Länge	4800 mm	9600 mm	18400 mm	4800- unbegrenzt
Totale Breite des Mischbehälters	2400 mm	2400 mm	2400 mm	2400- 4000 mm
Totale Länge des Mischbehälters	2400 mm	2400 mm	2400 mm	2400- unbegrenzt
Motor Leistung	2x 1.5 kW	4x 1.5 kW	8x 1.5 kW	unbegrenzt
Motorleistung des Mischbandes	5.5 kW, 380 Volt AC	5.5 kW, 380 Volt AC	7.5 kW, 360 Volt AC	unbegrenzt
Totale Füllmenge	8000 kg	16000 kg	32000 kg	unbegrenzt
Mischbehälter Kapazität	4000 kg	4000 kg	4000 kg	unbegrenzt

