



ÜBERBLICK ABFÜLLMASCHINEN

Small Bag Unit Single

Die Sackabfülleinheit Single ist ein automatisches Sackfüllungssystem, das Säcke mit Fassungsvermögen von 15 bis 50 kg füllt. Diese Maschine ist für Pulver und körnige Materialien geeignet.

Die kleine Sackabfülleinheit hat einen aus rostfreiem Stahl gebauten Wägebehälter mit einem Inhalt bis zu 60 kg. Die komplette Einheit arbeitet automatisch mittels eines Wiegeindikators. Es ist auch möglich, die Einheit manuell zu bedienen. Der Bediener steckt den Sack auf den vorhandenen Befüllstutzen. Ein Klemmsystem hält den Sack so, dass dieser während des Befüllens auf dem Stutzen der Maschine bleibt. Das gewogene Produkt fällt automatisch in den Sack.

Sobald der Sack gefüllt ist, gibt die Klemmvorrichtung diesen automatisch frei, und ein Förderband transportiert den vollen Sack weiter zur Näh- oder Verschlussmaschine.

Die Kapazität beträgt bis 400 Stück bei offenen Säcken und 300 Stück bei Ventilsäcken pro Stunde.

Small Bag Unit Double

Diese Sackabfülleinheit ist ein für 15 bis 50 kg Säcke geeignetes automatisches Sackabfüllungssystem. Diese Maschine ist für Pulver und körnige Materialien geeignet. Die Abfülleinheit hat zwei

aus rostfreiem Stahl gefertigte Wägebehälter mit je einem Inhalt bis zu 60 kg. Die komplette Einheit arbeitet vollautomatisch mittels eines Wiegeindikators. Es ist auch möglich, die Einheit manuell zu bedienen. Der Bediener steckt den Sack auf den vorhandenen Befüllstutzen. Ein Klemmsystem hält den Sack, so dass dieser auf dem Stutzen bleibt. Das gewogene Produkt fällt automatisch in den Sack. Sobald der Sack gefüllt ist, gibt die Klemmvorrichtung diesen auto-matisch frei, und ein Förderband transportiert den vollen Sack weiter zur Näh- oder Verschlussmaschine. Die Kapazität beträgt 800 Stück für offene Säcke und 600 Stück für Ventilsäcke pro Stunde.



Big Bag Economic

Die Big Bag Economic Einheit und ihre niedrige Bauart ist ein automatisches Abfüllsystem geeignet zum Befüllen von FIBC (flexibel, in der Größe unterschiedliche Behälter).

Diese Maschine ist geeignet zum Abfüllen von Pulver und körnigen Materialien. Der Big Bag wird auf das Befüllrohr gesteckt und von Hand fest um das Befüllrohr geschlossen, so dass es keine Probleme mit austretenden Stäuben während des Befüllprozesses gibt. Die Füllhöhe ist anpassbar auf die Höhe der verwendeten Big Bag. Wenn der Big Bag voll ist, wird das Gewicht des Produkts bestimmt, und der Transport durch eine Förderanlage vorgenommen.

Das Wiegesystem arbeitet mit einem Wiegeindikator von Avery Salter Weighthonix. Die ganze Einheit kann vollständig automatisch und manuell laufen. Die Maschine wird für verschiedene Aufstellungsmöglichkeiten hergestellt. Diese Einheit ist eine feste Maschine mit einem Behälter darüber. Die Big Bag Economic ist eine versetzbare Maschine, die von einem Gabelstapler bewegt werden kann und von einem Frontlader gefüllt wird.

Die Kapazität ist 30 Tonnen pro Stunde mit Big Bag von 1 Tonne und etwa 40 Big Bag pro Stunde bei einem Inhalt von 500 kg.



Big Bag High Speed

Diese Abfülleinheit ist ein automatisches Big Bag-Befüllsystem, das FIBC Behältnisse füllt, (flexibel, in der Größe unterschiedliche Behälter). Die Maschine wiegt und füllt automatisch und kann 100 bis zu 1250 kg Big Bag's füllen. Der Wägebehälter entleert sich über ein Rohr aus rostfreiem Stahl, das in die Anschlußstutzen der Big Bag passt. Das Wiegesystem arbeitet mit einem Wiegeindikator von Avery Salter Weighthonix. Die ganze Einheit kann vollständig automatisch und manuell laufen. Die Big Bag's stehen auf einem großen Förderband und können von einem Gabelstapler herunter genommen werden. Die Höhe des Befüllrohrs ist über einer Länge von 500 mm einfach verstellbar. Der Big Bag wird um das Befüllrohr herum von Hand geschlossen und hoch gehalten, so dass keine Probleme mit entstehenden Staub während des Befüllprozesses entstehen (Absauganlage).



Produzent von Misch,-



Abfüll,- und Transportanlagen

Molenpad 10,
1756 EE 't Zand N.H.
Niederlande

Tel.: +31 (0)224 591213
www.emt.tech
email: emt@emt.tech

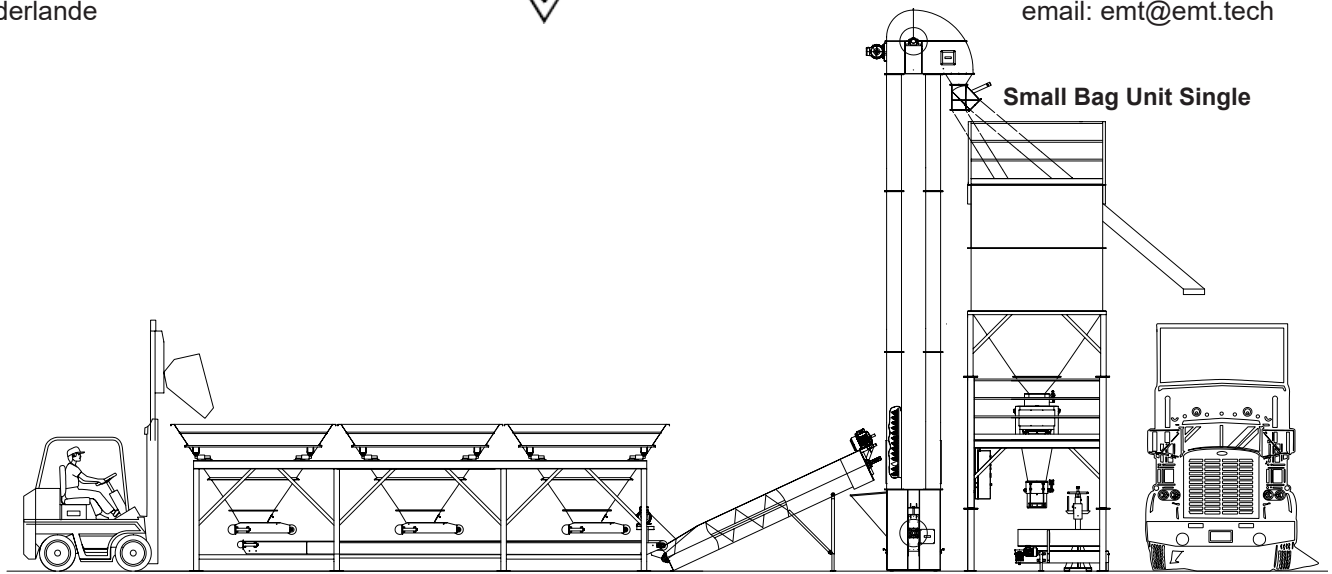

Small Bag Unit Single

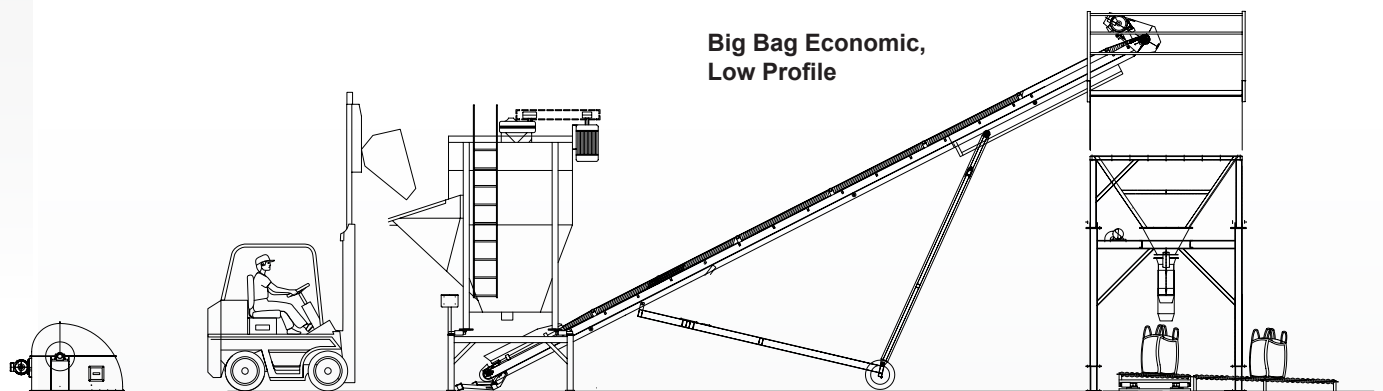

Big Bag Economic,
Low Profile

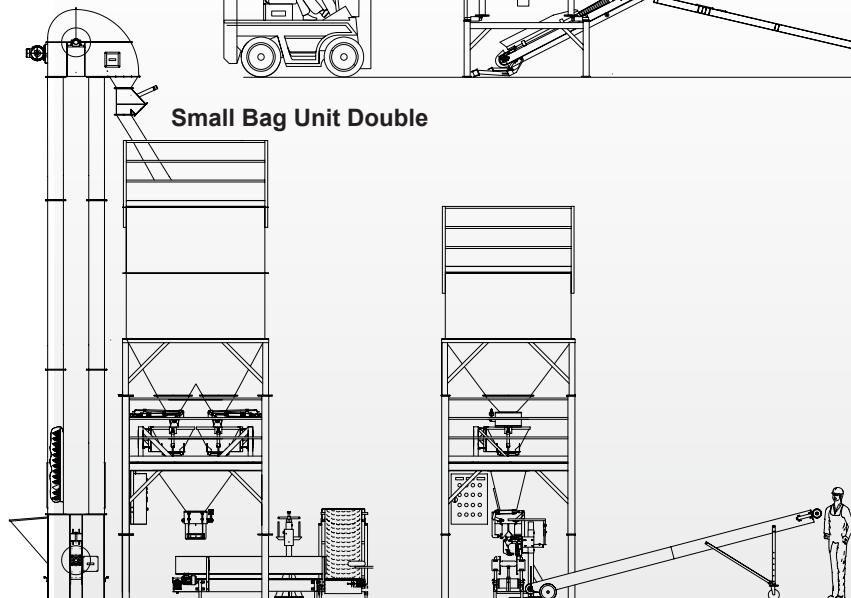

Small Bag Unit Double

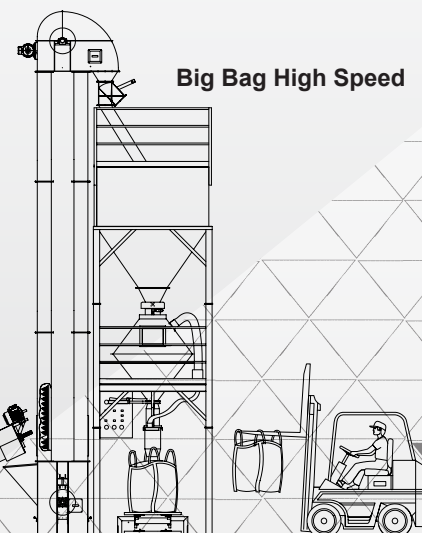

Big Bag High Speed

