



SMITHBUILT

TORNILLO MEZCLADOR DE CUBIERTA ABIERTA



CAPACIDAD
15 A 30 TONELADAS/M3 POR
HORA

TAMAÑO DE LA MÁQUINA
4,5 O 5,5 TONELADAS POR LOTE

El tornillo mezclador de cubierta abierta Smithbuilt es apropiado para la producción de fertilizantes granulares.

La máquina procesa todas las materias primas en una excelente mezcla.

Cuando la máquina ha producido una mezcla, ésta puede ser transportada a una estación de llenado de bolsas.

La unidad individual de acero inoxidable Smithbuilt está diseñada para producción de bajo volumen en áreas con espacio limitado. La Smithbuilt tiene un deflector de mezcla interno redondo para un flujo de mezcla perfecto. Cuando la máquina esté completamente abierta, una pala cargadora la puede llenar.

Todas las materias primas serán mezcladas en el cuerpo del mezclador girando rápidamente el tornillo mezclador. El proceso de mezcla toma 3 minutos. La compuerta de descarga manual se abrirá y los materiales fluirán de la máquina a un transportador. El tornillo interno del mezclador está hecho de acero dulce. Se coloca en un tubo de acero inoxidable y tiene un cojinete inferior. En la parte superior del mezclador se ha montado una malla de

acero para atrapar grumos.

La compuerta deslizante debajo del mezclador se puede abrir manualmente.

El motor del mezclador con caja reductora tiene un interruptor manual de encendido/apagado integrado con un interruptor térmico de seguridad. La máquina está montada sobre 4 patas de acero inoxidable. Debajo de estas patas se ha montado un marco de pesaje de acero dulce. Tiene 4 celdas de carga y un indicador con una pantalla grande.

La capacidad de mezcla del Smithbuilt es de 4,5 o 5,5 toneladas métricas por lote; la capacidad total es de 15-30 toneladas/m³ por hora. Este producto se puede ajustar a las demandas del cliente.





EMT - Molenpad 10,
1756 EE 't Zand N.H.
The Netherlands

Tel.: +31 (0)224 591213
www.emt.tech
email: emt@emt.tech

EJEMPLO
SMITHBUILT & LÍNEA DE EMBOLSADO MAXI
BOLSA

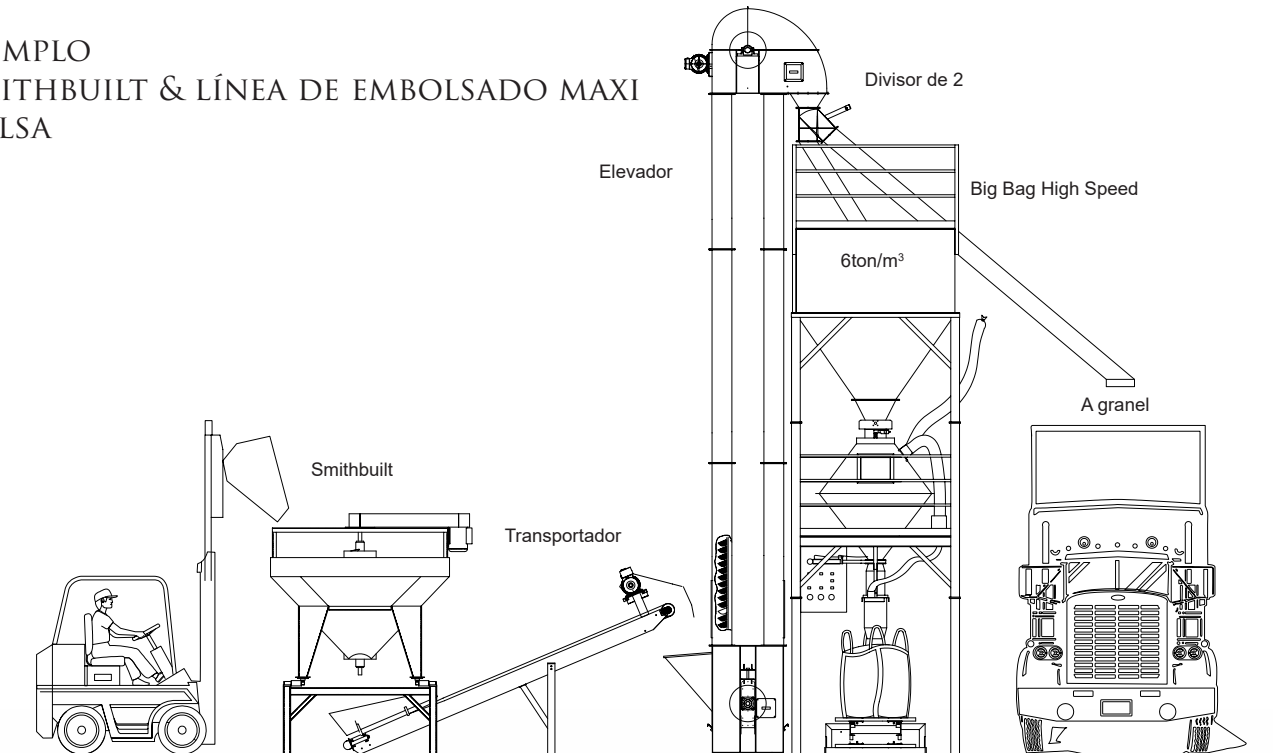

Smithbuilt	4,5- 5,5 ton/m3
Marco de soporte	Acero Inoxidable de 3 mm
Construccion del cuerpo del mezclador	Acero Inoxidable de 3 mm
Tamaño del marco de pesado	2150 mm x 1815 mm
Marco de pesado	Acero dulce 50 x 100 x 4 mm
Pesado	4 celdas de carga de acero inoxidable digitales y pantalla pantalla grande
Parte superior del mezclador	Abierto
Malla de la tolva	Metal expandido Acero Dulce
Soldadura	Soldado en ambos lados
Paletas del eje	400 mm de diametro Acero Dulce
Tubo	430 mm de diametro Acero Dulce
Separadores	Acero Inoxidable de 3 mm
Puertas y aperturas	Acero Inoxidable de 6 mm
Protecciones de la cinta	Acero Inoxidable de 2 mm
Densidad / Peso	1 tonelada metrica en 1 m3
Descarga	Parte inferior de la maquina
Preparado del Acero Dulce	Todo el Acero Dulce es metal granallado
Cables de las celdas de carga	Protegido en tubo
Capacidad de las celdas de carga	4x 3400= 13600 kg
Pintura	Capa de imprimación + Recubrimiento superior de Poliamida de 2 Componentes
Color	RAL no. 6029 Verde
Tiempo de mezclado	3 a 4 minutos
Motor	B3 Feet 1400 RPM, Class F
Resistencia del motor	IP 56, protección extra contra el agua y polvo
Instalacion	Sobre piso de concreto plano y estable
Normas	Conforme a las normas europeas CE no. 89/392 EEG, Directiva de máquinas modificada por el no. 91/368 EE

VISTA LATERAL SECCIONADA
SMITHBUILT

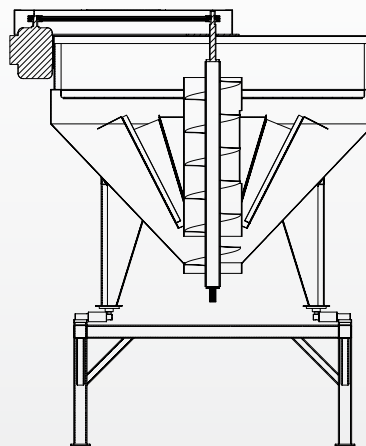

VISTA SUPERIOR
SMITHBUILT

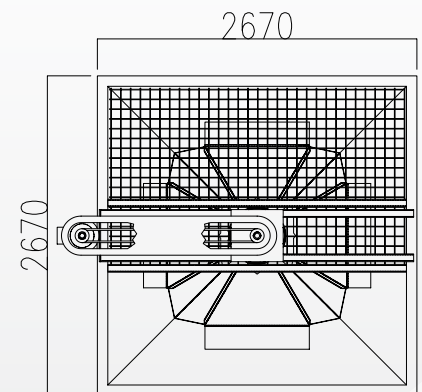

Especificaciones	4,5 Toneladas	5,5 Toneladas
Altura de descarga desde el suelo	2650 mm	2800 mm
Ancho de descarga	2670 mm	2670 mm
Altura total	3200 mm	3400 mm
Altura de la tolva sin extensiones	2450 mm	2450 mm
Peso vacio de la máquina	1600 kg	1800 kg
Motor	7.5 kW 400V 50 Hz	11 kW 400V 50 Hz
Amperaje	18 Amp	25 Amp
Capacidad por carga	4,5 Toneladas métricas	5,5 toneladas métricas
Capacidad de la mezcla	25 ton/h	30 ton/h
Ciclo de mezcla	5,5 x por hora	5,5 x por hora

