



SMITHBUILT

VIJZEL MENGER MET OPEN BOVENZIJD

CAPACITEIT
15 TOT 30 TON/M³ PER UUR

INHOUD MACHINE
4,5 TOT 5,5 TON PER MENGSEL



De Smithbuilt menger is zeer geschikt om gegraneleerde kunstmest te mengen. De machine verwerkt alle grondstoffen tot een excellente blending. Als het mengsel klaar is, kan het naar een opzakmachine worden getransporteerd. De roestvast stalen Smithbuilt is gemaakt om kleine hoeveelheden te mengen en is zeer geschikt om in kleine ruimten te worden geplaatst.

De Smithbuilt heeft een ronde, interne mengplaat voor een perfecte mengsel stroming. De menger is van boven open en kan gevuld worden door een schepbak. Alle grondstoffen worden door een snel draaiende mengschroef

gemengd. Het mengproces duurt 3 minuten. De handbediende losopening gaat open en het mengsel stroomt uit de menger op een transportband.

De vijzel in de menger is gemaakt van normaal staal en geplaatst in een roestvast stalen pijp, voorzien van een bodemlager. Een stalen zeef op

de blender vangt eventuele kluiten op. De losschuif onderaan de menger kan handmatig worden geopend. De mengvijzel wordt via een tandwielkast aangedreven. De motor is aan de zijkant geplaatst en drijft de tandwielkast aan via V snaren. De machine staat op een roestvast stalen onderstel. Onder de 4 poten is een normaal stalen weegframe gemonteerd. Dit weegframe beschikt over 4 load cells, een indicator en een grote uitlezer.

De mengcapaciteit van de Smithbuilt is 4,5 tot 5,5 ton per mengsel. De totale capaciteit is 15-30 ton/m³ per uur. Deze machine kan aangepast worden aan de wensen van de klant.





EMT - Molenpad 10,
1756 EE 't Zand N.H.
The Netherlands

Tel.: +31 (0)224 591213
www.emt.tech
email: emt@emt.tech

VOORBEELD
SMITHBUILT & BIG BAG OPZAK MACHINE

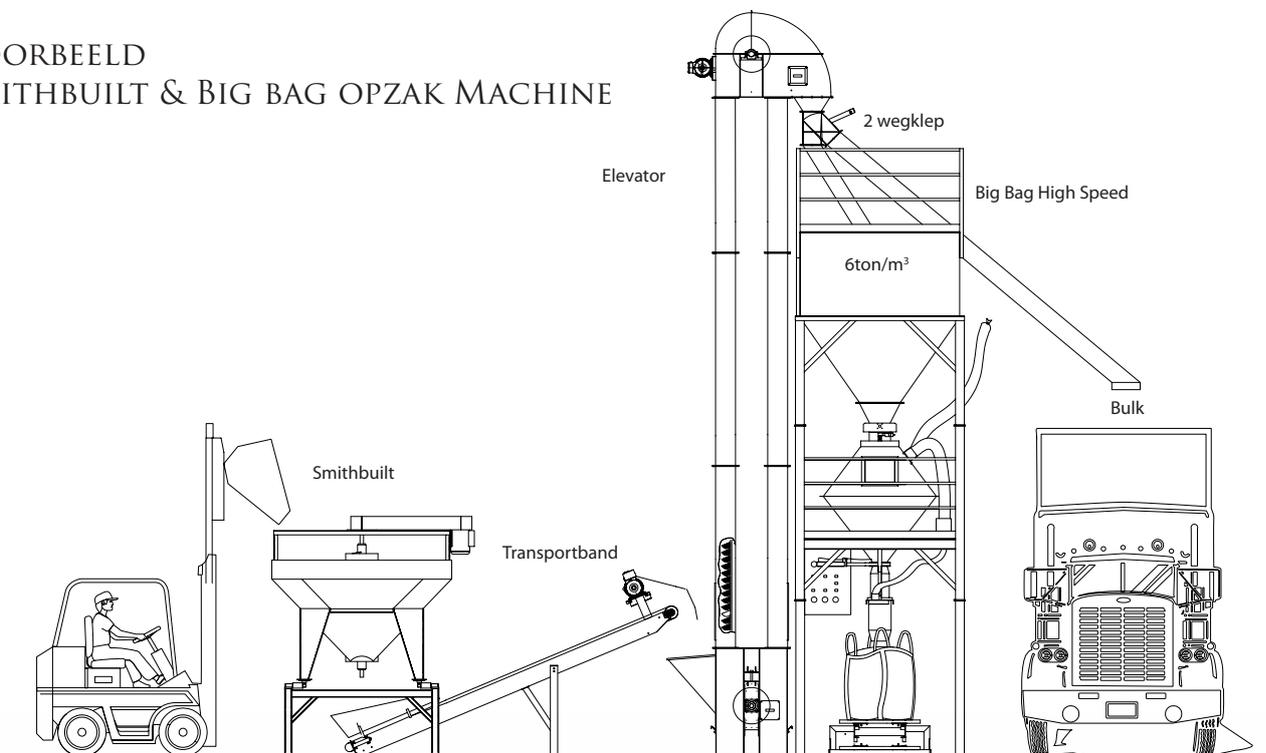

DOORSNEDEN SMITHBUILT

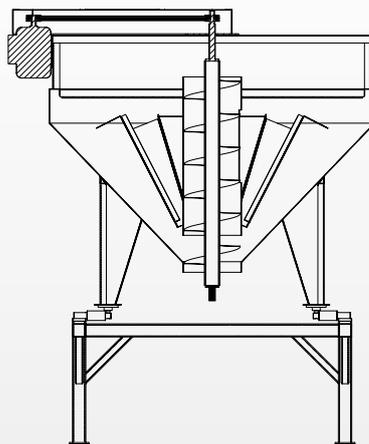

BOVENAANZICHT SMITHBUILT

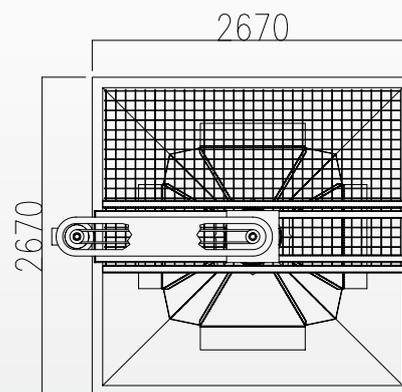

Smithbuilt	4,5- 5,5 ton/m ³
Ondersteuning blender	3 mm roestvast staal
Blender constructie	3 mm roestvast staal
Afmeting weegschaal onderstel	2150 mm x 1815 mm
Weegschaal frame	50 x 100 x 4 mm normaal staal
Weegschaal	4 digitale roestvast stalen load cellen en groot uitlees scherm
Menger bovenzijde	Open
Trechter zeef	Normaal staal, expanded metaal
Lassen	Gelast aan beide kanten
Vijzel bladen	400 mm diameter normaal staal
Vijzel pijp	430 mm diameter normaal staal
Verdeel platen	3 mm, roestvast staal
Los schuif	6 mm roestvast staal
V snaar deksels	2 mm roestvast staal
Dichtheid en gewicht	1 ton in 1 m ³
Lossen	Onderkant machine
Normaal staal bewerking	Al het normale staal is gezand-straald
Loadcell kabels	Beschermt in pijp
Capaciteit loadcells	4 x 3400 = 13600 kg
Verf	Primer coating + 2 component polyamide afdek coating
Kleur	RAL no. 6029 Groen
Meng tijd	3 tot 4 minuten
Motor	B3 voet 1400 RPM, Class F
Motor bescherming	IP 56, extra water en stof gesloten
Plaatsing	Op een vlakke beton vloer
Normen	Conform Europese Normen CE no. 89/392 EEG, Machine directive gewijzigd bij no. 91/368 EE

Specificaties	4,5 Ton	5,5 Ton
Los hoogte vanaf de vloer	2650 mm	2800 mm
Los hoogte	2670 mm	2670 mm
Gehele hoogte	3200 mm	3400 mm
Trechter hoogte zonder verhogingen	2450 mm	2450 mm
Leeg gewicht van de machine	1600 kg	1800 kg
Motor	7.5 kW 400V 50 Hz	11 kW 400V 50 Hz
Amperage	18 Amp	25 Amp
Hoeveelheit per mengsel	4,5 ton	5,5 ton
Blending capaciteit	25 ton/uur	30 ton/uur

