



SHAMROCK DRUM MENGER & WEEGSCHAAL

CAPACITEIT
20 TOT 70 TON/M³ PER UUR
MACHINE INHOUD
4,5-5,4-7-9-11,5 OF 14 TON PER MENGSEL



9 Ton Shamrock Menger

De roestvast stalen Shamrock drum blender is zeer goed toepasbaar om zowel poeder als gegranuleerde producten mee te mengen. Deze machine verwerkt alle grondstoffen tot een excellente blending. Als de machine klaar is met het blenden kan het mengsel afgevoerd worden via transport banden of elevator. Een transportband is onder de roestvast stalen weegschaal bevestigd. Deze weegschaal staat op load cells. Het gewicht van de grondstoffen die in de weegschaal gedoceerd worden kunnen uitgelezen worden op een groot display. Als de weegschaal vol is transporteert de transportband de grondstoffen naar de voorkant van de blender

kunstmest uit de mond van de drum. Het gemengde product wordt dan afgevoerd met een transportband. De drum blender is geïnstalleerd op een normaal stalen frame van koker profiel staal. De Shamrock blender wordt aangedreven door een elektro motor die geplaatst is op het ondersteunings frame. In de weegschaal is een normaal stalen zeef geplaatst om verontreiniging op te vangen. De weegschaal heeft een open top zodat hij gevuld kan worden door een loader. De blender afmeting zijn 4,5-5,4-7-9-11,5 en 14 ton/m³ per charge met een capaciteit van 25 tot 70 ton/m³ per uur. Deze menger kan aangepast worden aan de wensen van de klant.



7 Ton Shamrock menger

drum waar het de machine in loopt. De blender begint dan te draaien met de klok mee om te mengen. In de menger zijn schoepen gemaakt die ervoor zorgen dat het product zeer goed gemengd wordt. Als het mengsel klaar is draait de blender de andere kant op en komt door de inwendige schoepen alle gemengde



4,5 ton Shamrock menger





EMT - Molenpad 10,
1756 EE 't Zand N.H.
The Netherlands

Tel.: +31 (0)224 591213
www.emt.tech
email: emt@emt.tech

VOORBEELD
SHAMROCK & BULK INSTALLATIE

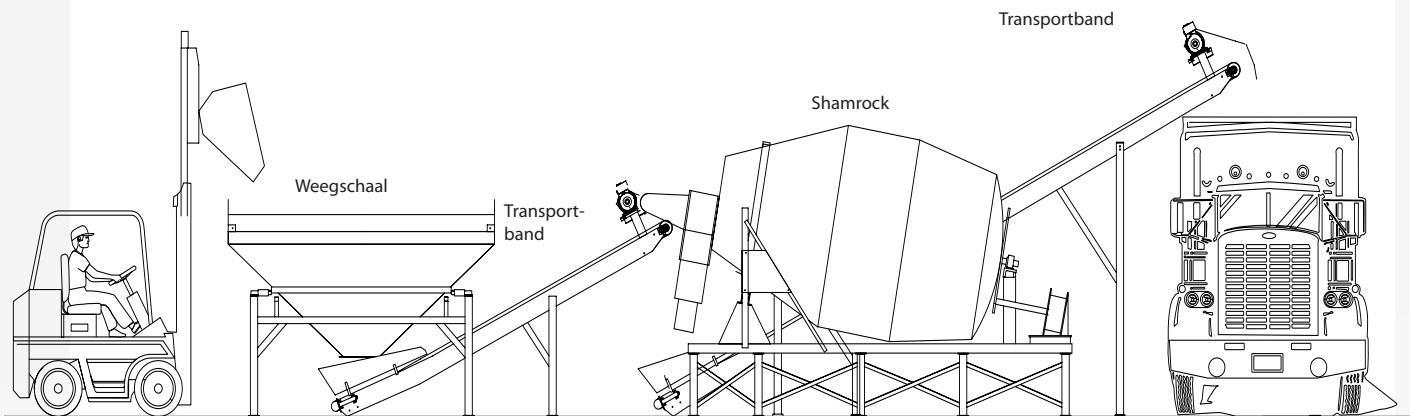

SETUP MOGELIJKHEDEN SHAMROCK

Shamrock	
Drum constructie	3 mm roestvast staal
Lengte weeg trechter	3700 mm
Breedte weeg trechter	2400 mm
Hoogte weeg trechter	2300 mmm
Weegschaal	4 digitale roestvast stalen load cells en groot uitlees scherm
Lassen	Gelast aan beide zijden
Lossen	Voorkant van de machine
Normaal staal bewerking	Al het normale staal is gezandstraald
Weegschaal frame	100 x 100 x 4 mm normaal staal
Loadcell kabels	Beschermd in pijp
Capaciteit van de loadcells	4 x 3400 = 13600 kg
Verf	Primer coating + 2 component polyamide afdek coating
Kleur	RAL no. 6029, Groen
Motor	B3 Feet 1400 TPM, Class F
Motor bescherming	IP 56, extra water en stof gesloten
Mengschoppen	3 mm roestvast staal
Aandrijf ketting	1 3/4 type Ansi 140
Frame constructie	Normaal staal koker profiel
Menger achterzijde	10 mm normaal staal 100x100x6
Meng tijd	2 tot 4 minuten
Los capaciteit	2,5 m ³ /ton per minuut
Plaatsing	Op een vlakke betonnen vloer

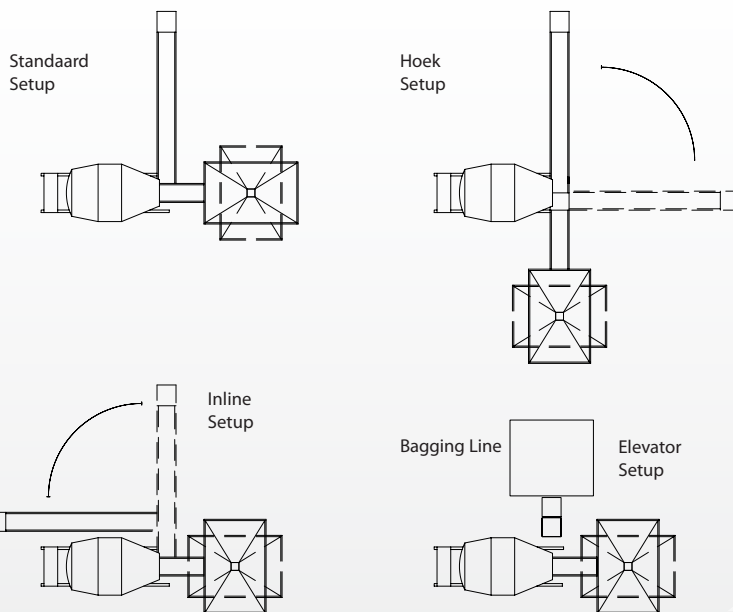

Specificaties	4,5 ton/m ³ Shamrock Blender	5,4 ton/m ³ Shamrock Blender	7 ton/m ³ Shamrock Blender	9 ton/m ³ Shamrock Blender
Blender en weegschaal	2400 x 6000 x 2400	2400 x 6500 x 2400	2400 x 7000 x 2400	2400 x 11000 x 2400
Gewicht blender drum	1800 Kg	1900 Kg	2200 Kg	2700 Kg
Tandwielkast	Hub City 920	Hub City 920	Hub City 950	Hub City 950
Amperage	25 Amp.	30 Amp.	30 Amp.	50 Amp.
Meng capaciteit	23-35 ton per uur	30-35 ton per uur	40-50 ton per uur	50-60 ton per uur
Blender inhoud	4,5 m ³	5,5 m ³	7 m ³	9 m ³
Blending tonnage per charge	4,5 ton	5,5 ton	7 ton	9 ton
Motor	11 kW/400 Volt 50 Herz	15 kW/ 400 Volt 50 Herz	15 kW/400 Volt 50 Herz	22 kW/400 Volt 50 Herz
Meng cyclus	6 x per uur	6 x per uur	6x per uur	6x per uur

