

Обзор Транспортеры Overview Conveyors

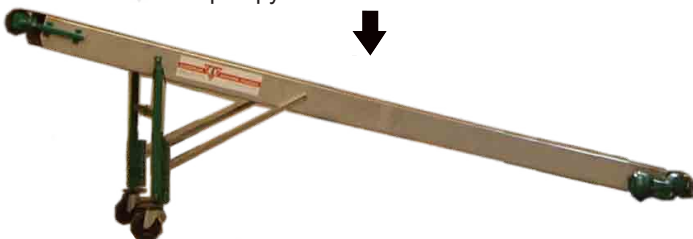

Наклонный Транспортер

Предназначение наклонного транспортера – поднять мешок с уровня земли до высоты плеча или борта машины. Транспортер плоский, его высота регулируется вручную. Стойки транспортера также регулируются по высоте и фиксируются при помощи блокировочного штифта из нержавеющей стали. Максимальная разгрузочная высота 2000 мм.



Элеватор

Элеватор из нержавеющей стали, предназначен для вертикальной транспортировки грузов на различные высоты, начиная с уровня земли. Высота элеватора варьируется от 3000 мм до 35000 мм. Для наполнения используется входная загрузочная воронка. Производительность элеватора составляет от 20 до 250 тонн в час при плотности продукта 1 тонна/1 м³. Возможно внесение изменений в конструкцию, исходя из пожеланий заказчика.



Транспортер для больших мешков

Транспортер для больших мешков представляет собой металлическую тяговую цепь с прикрепленными болтами поперечными перекладинами, изготовленными из твердого сорта тропической древесины (Бангкирай). Портативный транспортер легко перемещается при помощи вилочного погрузчика. Транспортер может быть полностью загружен, мешки снимаются транспортера под любым углом. Все предохранители выполнены из нержавеющей стали. Возможно внесение изменений в конструкцию, исходя из пожеланий заказчика.

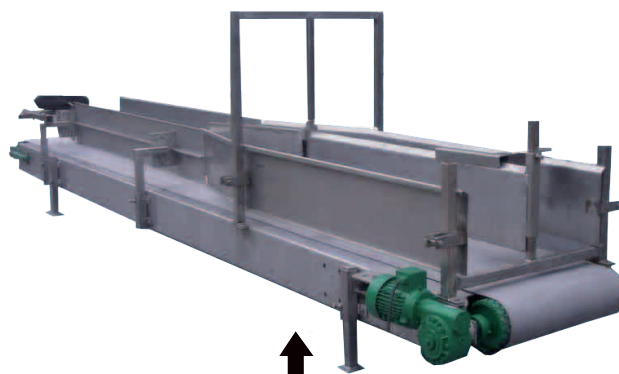

Зашивающий/Запечатывающий Транспортер

Зашивающий транспортер представляет собой транспортер из нержавеющей стали для перемещения грузов, дополнительно на нем устанавливается швейная или запечатывающая машина. Порядок действий следующий: наполнение мешков через заполнитель, устойчивое расположение мешков на полотне транспортера; далее, как только мешок достигает конца транспортера, он зашивается или запечатывается при помощи специальной машины. Возможно внесение изменений в конструкцию, исходя из пожеланий заказчика.



Транспортер

Данный транспортер предназначен для транспортировки порошковых и гранулированных материалов. Продукт засыпается в бункер транспортера. Желоб, выполненный из нержавеющей стали, расположен на конце транспортера, с его помощью продукт высыпается из транспортера. Производительность этой машины 160 тонн/м³ в час. Возможно внесение изменений в конструкцию, исходя из пожеланий заказчика.



Manufacturer of Blending,

Bagging and Transport equipment

EMT - Molenpad 10,
1756 EE 't Zand N.H.
The Netherlands

Tel.: +31 (0)224 591213
www.emt.tech
email: emt@emt.tech

Транспортер для больших мешков
Big Bag Conveyor

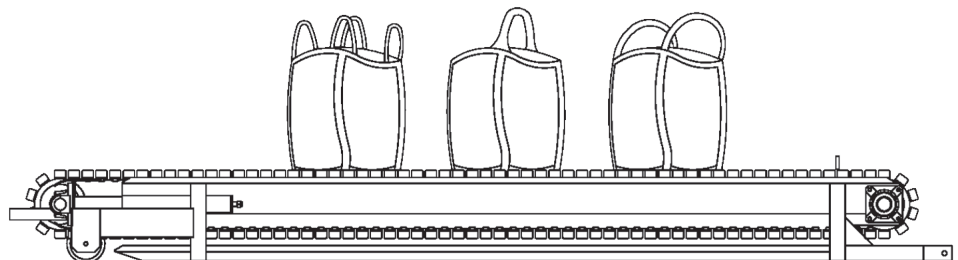

Зашивающий/Запечатывающий Транспортер
Sewing/ Sealing Conveyor

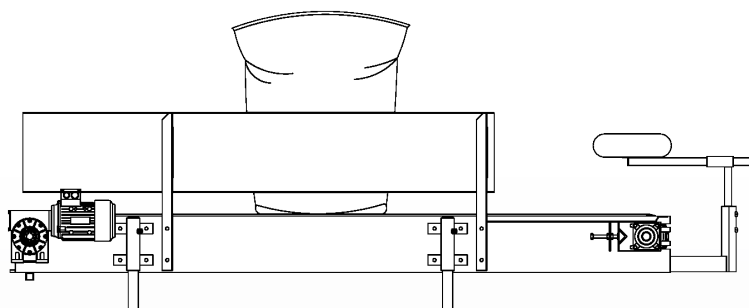

Элеватор
Elevator

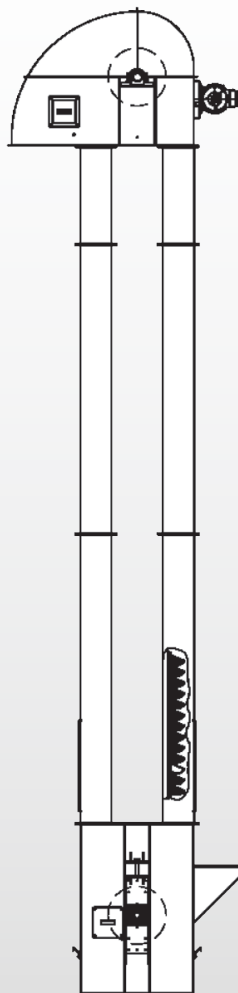

Наклонный Транспортер
Bag Incline Conveyor

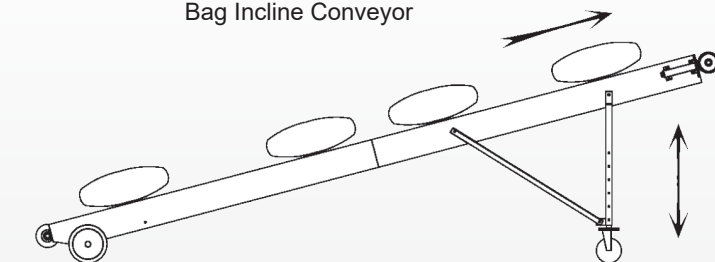

Транспортер
Transport Conveyor

