



DESCRIPCIÓN GENERAL MAQUINAS DE EMBOLSADO



Unidad de embolsado sencillo

La unidad de embolsado sencillo es un sistema de embolsado automático que embolsa bolsas de 15 hasta 50 kg. Esta máquina es adecuada para materiales en polvo y granulados. La unidad de embolsado tiene una báscula de acero inoxidable con una capacidad de 60 kg. La unidad completa funciona de forma automática con un indicador de peso. También es posible operar manualmente. El operador sujeta la bolsa alrededor de la boquilla de llenado. Un sistema de abrazadera sostiene la bolsa, para que la bolsa permanezca en la máquina. El producto pesado cae automáticamente en la bolsa. Tan pronto como la bolsa se llene, la abrazadora suelta automáticamente la bolsa, y el sistema transporta la bolsa llena en el transportador hasta la máquina de coser o de sellar. La capacidad es 400 bolsas de boca abierta y 300 bolsas de válvula por hora.

Unidad de embolsado doble

La unidad de embolsado doble es un sistema de embolsado automático que llena bolsas de 15 hasta 50 kg. Esta máquina es adecuada para materiales en polvo y granulados. La unidad de embolsado doble tiene dos básculas de acero inoxidable cada una con una capacidad de 60 kg. La unidad completa funciona de forma automática con un indicador de peso. También es posible que la unidad funcione manualmente. El operador sujeta la bolsa alrededor de la boquilla de llenado. Un sistema de abrazadera sostiene la bolsa, para que la bolsa permanezca en la máquina. El producto pesado cae automáticamente en la bolsa. Tan pronto como la bolsa se llene, la abrazadera suelta la bolsa de forma automática y el sistema transporta la bolsa llena en el transportador hasta la máquina de coser o de sellar. La capacidad es de 800 bolsas de boca abierta y 600 bolsas de válvula por hora.

Embolsadora Maxi bolsa Económica

La Maxi bolsa Económica y la unidad de bajo perfil son sistemas de llenado automático adecuado para bolsas FIBC (Flexible, intermedios, a granel, contenedores). Esta máquina es adecuada para materiales en polvo y granulados. La maxi bolsa se sujetará y se cerrará a mano alrededor del tubo de llenado para que no haya problemas de exceso de polvo durante el proceso de llenado. La altura de llenado depende del tamaño de la Maxi bolsa. Cuando las bolsas están llenas se determina el peso del producto, y será transportado por un transportador. El sistema de báscula trabaja con un indicador de peso de Avery Salter Weighthonix. Toda la unidad puede funcionar de forma totalmente automática y de forma manual. La máquina está hecha para diferentes configuraciones posibles. La Maxi bolsa Económica es una máquina fija con una tolva de almacenamiento encima. La Maxi bolsa de bajo perfil es una máquina portátil que se puede mover con un montacargas, y se llena con una pala cargadora. La capacidad de ambos sistemas son 30 toneladas por hora con Maxi bolsas de 1 tonelada y aproximadamente 40 bolsas de 500kg por hora.



Embolsadora Maxi bolsa de alta velocidad

La embolsadora Maxi bolsa de alta velocidad es un sistema de llenado automático adecuado para bolsas FIBC (Flexible, intermedios, a granel, contenedores). La máquina pesa y llena automáticamente y puede llenar bolsas de 100 hasta 1250 kg. La tolva báscula descarga dentro de un tubo en el que cabe las Maxi bolsas. El sistema de la báscula trabaja con un indicador de peso hecho por Avery Salter Weighthonix. Toda la unidad puede funcionar de forma automática y de forma manual. Las maxi bolsas están apoyadas en el transportador de maxi bolsas y pueden ser retiradas con un montacargas. La altura del tubo de llenado es ajustable sobre una longitud de 500 mm. La maxi bolsa se sujetará y se cerrará a mano alrededor del tubo de llenado para que no haya problemas de exceso de polvo durante el proceso de llenado.





Fabricante de Equipos de

Mezcla, Embolsado y Transporte.

EMT - Molenpad 10,
1756 EE 't Zand N.H.
The Netherlands

Tel.: +31 (0)224 591213
www.emt.tech
email: emt@emt.tech

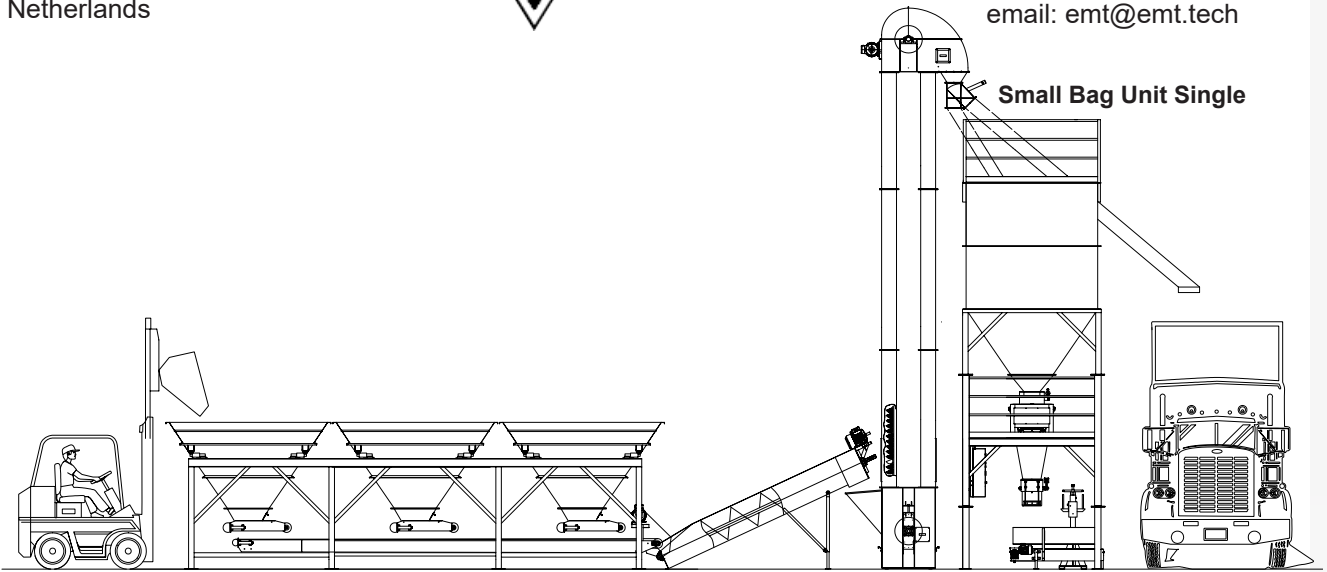

Big Bag Economic,
Low Profile

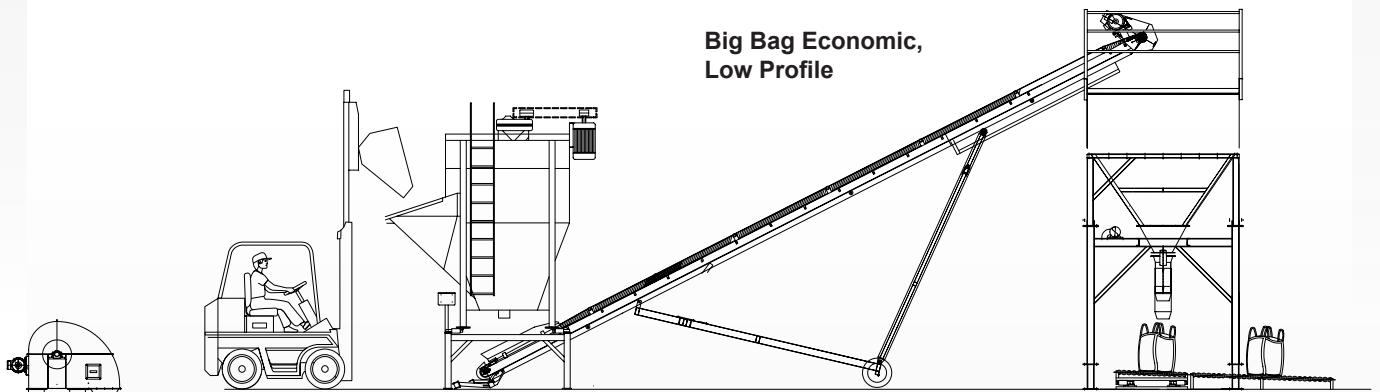

Small Bag Unit Double

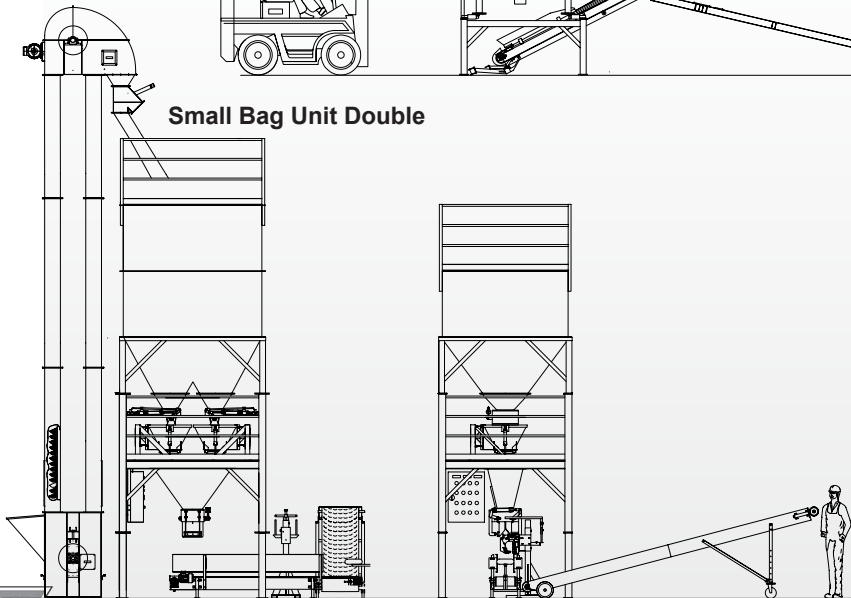

Big Bag High Speed

