

ECONOMIC - LOW PROFILE FIBC/BIG BAG OPZAK MACHINE

CAPACITEIT:
100 KG TOT 1250 KG ZAKKEN

30-40 TON/M³ PER UUR

60 ZAKKEN PER UUR



Low Profile
FIBC/ Big Bag Machine

De Big Bag Economic en Low Profile Unit zijn gemaakt om FIBC (Flexible, Intermediary, Bulk, Containers) zakken te vullen. De machine weegt en vult automatisch en kan 100 tot 1.250 kg zakken vullen. Deze machine is geschikt voor poeder en gegraneerd materiaal. De voorraadbunker staat op 4 H-profiel poten en is voorzien van een pneumatische schuif met grote en kleine openingen. De voorraadbunker lost in de roestvast stalen pijp die in de Big Bag past. De Big Bag staat op een platform weegschaal op de vloer. De Big Bag dient met de hand om de vulpijp vastgehouden worden, zodat er tijdens het vulproces geen stof vrijkomt. De hoogte van de vulpijp is verstelbaar over een lengte van 400 mm. Voor het vullen begint, blaast een blower lucht in de zak totdat de zak goed open geblazen is. Vervolgens valt het product in de zak. De load cell weegschaal op het platform bepaalt het gewicht van het product.

Als de zak vol is wordt deze door middel van een roltransportband weggevoerd. Het weegsysteem werkt met een weegindicator van Avery Salter Weightronix. De hele machine kan automatisch en handmatig worden bediend. De machine is uitgevoerd met pneumatisch roestvast stalen en Fiberglas cilinders. De Big Bag Economic is een vaste machine met een voorraadbunker bovenop. De Big Bag Low Profile is een machine die d.m.v. een heftruck verplaatst kan worden. De machines kunnen met een heftruck schepbak direct in de weegbunker worden gevuld. De capaciteit van beide systemen zijn 30 ton per uur met zakken van 1.000 kg en ongeveer 50 zakken van 500 kg per uur. Deze machines zijn verkrijgbaar in verschillende opstellingen en kunnen aan de wensen van de klant aangepast worden.



Economic FIBC/ big bag Machine





EMT - Molenpad 10,
1756 EE 't Zand N.H.
The Netherlands

Tel.: +31 (0)224 591213
www.emt.tech
email: emt@emt.tech

VOORBEELD
VERTICAL BLENDER & ECONOMIC
FIBC/BIG BAG OPZAK MACHINE

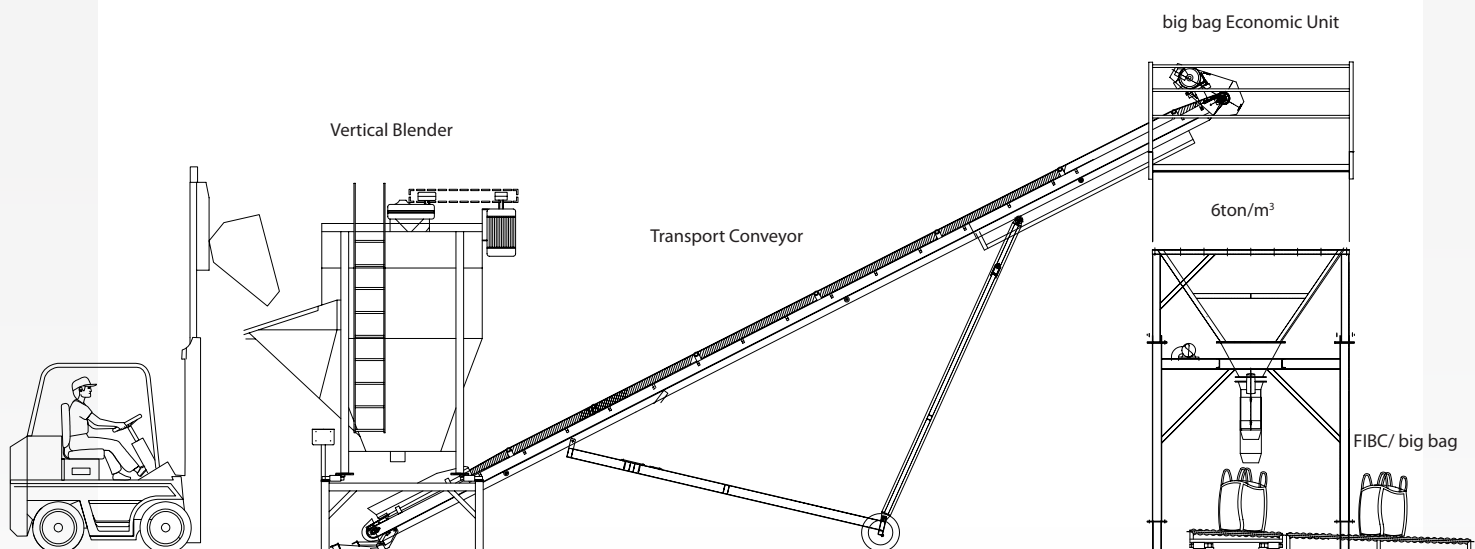

VOORBEELD
HEFTRUCK & LOW PROFILE
FIBC/BIG BAG FILLING MACHINE

FIBC/Big Bag	Low Profile & Economic
Frame	Normaal staal HEA120
Capaciteit per uur	25 ton per uur 30 ton per uur
Weegschaal	Vlakke vloer
Pneumatische cilinders	Roestvast staal en fiberglass
Vul pijp	Roestvast staal
Afvoer zakken	Transportband
Filter Systeem	Stof zak filter
Stroom voorziening	380 Volt-20 Amp-50Hz-3Phase
Soort zakken	FIBC Big Bags
Capaciteit zakken	200 - 1200 kg
Kleur	RAL 6029 Groen
Frame profiel	100 x 100 x 4 mm
Machinerie werking	Electrisch, Pneumatisch
Weegschaal	4 digitale roestvast stalen load cells en een groot uitlees scherm
Gewicht	1 ton per 1 m ³
Calibratie	Automatisch
Plaatsing	Op een vlakke betonnen vloer
Lassen	Gelast aan beide zijden
Blower	2 x blower
Staal behandeling	Al het normale staal is gezand-straald
Loadcell kabels	Beschermd in pijp
Capaciteit loadcells	2 x 200 kg
IJKwezen	T5582
Verf	Primer coating + 2 component polyamide afdek coating
Norms	Conform European Norms CE no. 89/392 EEG, Machine directive changed by no. 91/368 EE

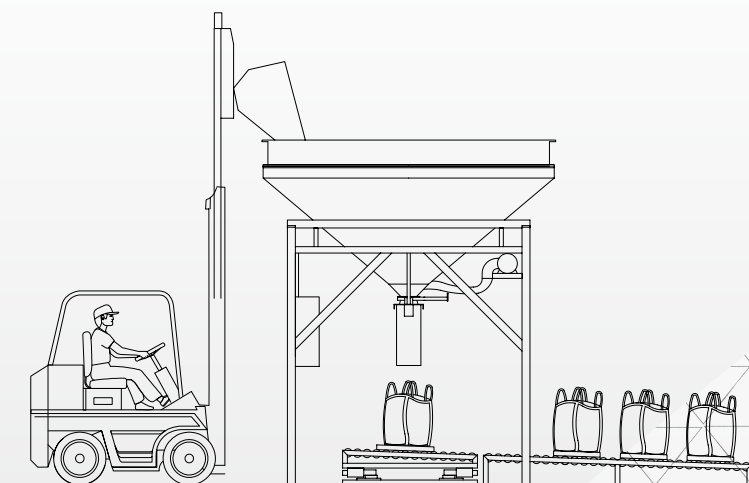

Specificaties	Low Profile	Economic
Totale hoogte	3590 mm	4574 mm
Capaciteit trechter	3-7 ton/m ³	6-12 ton/m ³
Totale gewicht	2100 kg	3000 kg
Vul hoogte	3590 mm	4574 mm
Trechter breedte	3600 mm	2300 mm
Trechter lengte	2280 mm	2280 mm
Transportband lengte	4000 mm	4000 mm

